

# Chave de Fluxo ou Fluxostato



## Modelo Kema 2002

Para água, outros líquidos e ar

Aplicação: Sistemas de bombeamento na prevenção contra incêndio, equipamentos de refrigeração, resfriamento de máquinas, motores, fornos, bombeamento em geral.

A Chave de Controle de Fluxo serve para indicar a presença ou ausência de fluxo dentro da tubulação, atuando como um dispositivo complementar de segurança e proteção para ligar e/ou desligar alarmes, motores, compressores, máquinas, bombas d'água, etc, ajudando a detectar problemas como: quebra de correia, engripamento de bombas ou mancais.

# Chave de Fluxo ou Fluxostato para Água

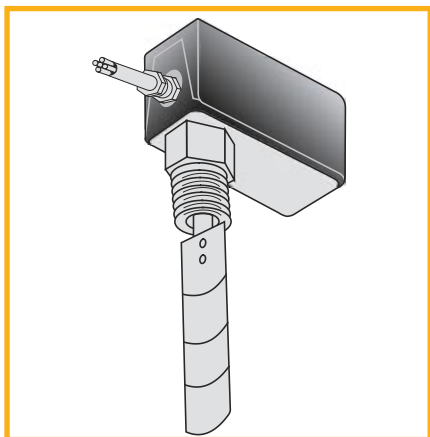

Modelo Standard Kema 2002

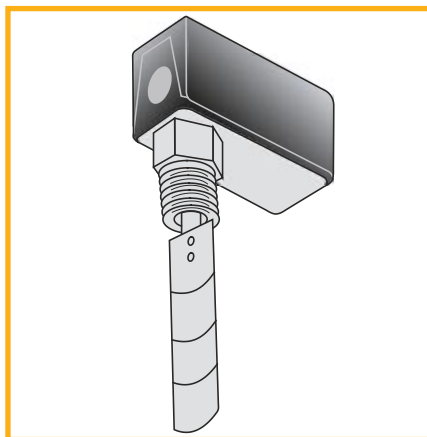

Modelo Blindada Kema 2002  
(à prova de tempo)

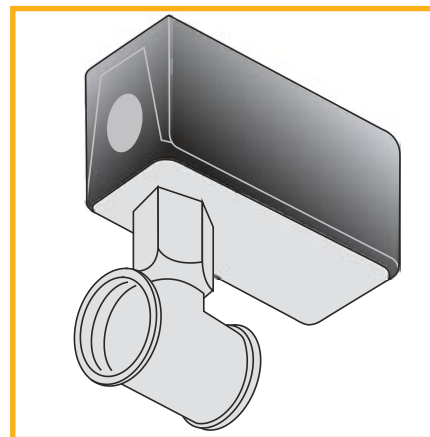

Modelo Conexão Fêmea 2002  
(de latão)

## Utilização:

Para controle de fluxo de líquidos. Exemplo: água natural, gelada, salmoura, óleo ou fluidos, com viscosidade semelhante à água e não corrosivos ao latão.

Atua como sensor acionando alarmes, relés, chaves de partida em compressores de sistemas de refrigeração, aquecedores elétricos de imersão, sistemas de resfriamentos bombamentos em instalações contra incêndios, etc.

## Características Técnicas:

Construída em caixa de aço galvanizado

com pintura epóxi, preto, à prova de oxidação. Conexão macho com rosca 1" NPT, de alumínio, (outras rosças sob

consulta), 4 palhetas em aço inoxidável para uso em tubulações até 6" diâmetro, (diâmetros maiores sob consulta).

Micro-chave reversível (SPDT), para 10Amp. 125/250VAC, com vida elétrica de 100,000 a 2.000.000 de ciclos (dependendo da carga elétrica).

Pressão máxima de trabalho 150 PSI, temperatura máxima 200°C mínima 0°C. Acionamento a partir de 20 litros/ minuto em tubulação de diâmetro de 33,40mm. Acompanha dentro da caixa esquemas de ligações em etiqueta colada.

# Chave de Fluxo ou Fluxostato para Ar

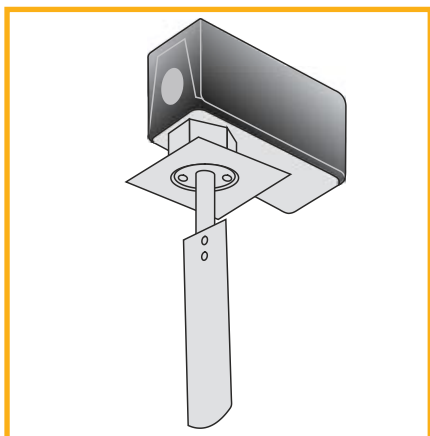

Modelo PVBAR Kema 2002

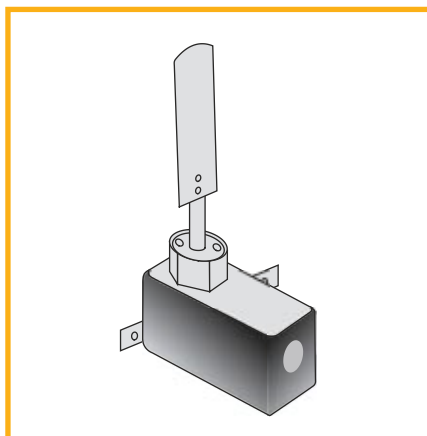

Modelo PVCAR Kema 2002

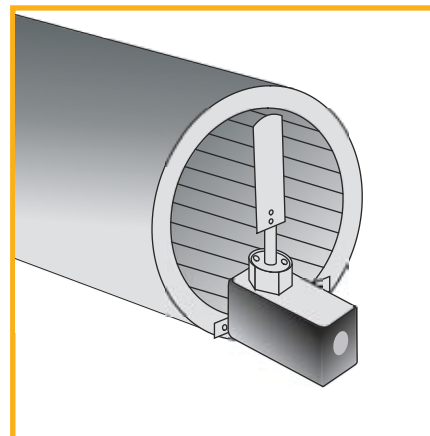

Modelo Chave Bandeira Kema 2002

**Utilização:** Indicado para controle de fluxo de ar em dutos, constatando a presença ou ausência deste (ar). Atua como sensor, acionando alarmes, relés e chaves de partida em sistemas de condicionamento e misturadores de ar, exaustão e ventilação em geral.

Detecta a quebra de correia, mancal, obstrução da passagem de ar, mau funcionamento do ventilador, protegendo, desta forma, o motor, o conjunto de aquecimento e o sistema de umidificação (FAN COIL, FAN COIL BABY, FANCOLETE ou UNITRANE e

SELF-CONTAINED).

**GARANTIA  
DE 1 ANO!**

# Chave de Fluxo



Chave de Controle de Fluxo, Modelo Palheta, para líquidos com conexão ao processo Modelo "Macho" 1" NPT e Caixa à prova de tempo IP65.

## Kema Fluxostatos

- Amplamente utilizado pelos setores de ar condicionado, equipamentos para refrigeração, sistemas de bombeamento na prevenção de incêndio, de resfriamento de máquinas, motores, fornos, bombeamento em geral e ainda, em sistemas de controle de vazão de líquidos, a chave de controle de fluxo é aplicada, como sensor para indicar a presença ou ausência, queda ou aumento de vazão no fluxo do líquido dentro da tubulação convencional (PVC, Ferro, Cobre e Inox) atuando sempre como um dispositivo

complementar de segurança e proteção para ligar e/ ou desligar alarmes, motores, compressores, máquinas, bombas d'água, sinalização em painéis de controle, etc., ajudando a detectar eventuais problemas como por exemplo: aquecimento indevido, quebra de correia, mancal, obstrução na tubulação, cavitação (formação de bolhas de vapor ou gás em líquido), entre outros.

- Indicado para água natural, gelada, salmoura, óleo ou qualquer líquido com viscosidade semelhante à água

e que não possua elementos corrosivos ao alumínio.

- O líquido deve estar livre de sujeiras, tais como: terra, areia, pedras, madeira, cola, teflon, entre outros objetos e coisas alheias à composição original ou tolerável para o líquido, sob risco de prejudicar o bom funcionamento ou danificar a chave de controle de fluxo, como por exemplo: travamento de haste por acúmulo de sujeira oscilação, etc.

## DESCRIÇÃO TÉCNICA

- \* Conexão em Alumínio "Macho" Ø1" NPT.
- \* Caixa à Prova de Tempo IP65.
- \* Micro-chave Reversível (SPDT) com Capacidade de 10A (resistivo) 1/2 HP-125/250 VAC e Vida Mecânica de 200.000 a 10.000.000 de Ciclo e Vida Elétrica de 100.000 a 2.000.000 de Ciclos (a vida mecânica e elétrica está em função da amperagem e força de operação).
- \* Esquema de Ligação Elétrica em Etiqueta no Interior da Caixa.
- \* Quatro (4) Palhetas em Aço Inox, Para Uso em Tubulações até 6" Ø (outros diâmetros, sob consulta).
- \* O Sistema de Selagem Não Possui "Fole" e Nem Borracha (o acionamento se dá através de um **sistema magnético**); Permitindo Assim uma Estanqueidade do Processo Absolutamente Segura, Suportando Pressões de até 40 kgf/cm<sup>2</sup> – 560psi.
- \* Temperatura de Trabalho Máxima: 100°C, Mínima: 0°C.
- \* Acionamento a partir de 15 LPM (litros/ minuto) em uma Tubulação de Ø 1" (33,40mm).

### Atenção!

A Chave de Controle de Fluxo nunca deve ser usada como dispositivo único de segurança e proteção, recomenda-se o uso de outros dispositivos para trabalharem em conjunto.

- \* **MONTAGEM:** Montar num trecho da tubulação, onde exista uma seção reta de cinco (5) vezes o diâmetro, para cada lado, e nunca localizado próximo a válvulas, curvas, reduções e/ou obstáculos que comprometam o fluxo normal do fluido, para não ocorrer o refluxo que neutraliza o acionamento da chave, bem como as oscilações (liga e desliga contínuo). Em instalações onde houver bomba de recalque e válvula de retenção, é aconselhável instalar a chave de controle de fluxo na tubulação de sucção de bomba, por ser um lugar de baixa turbulência.
- \* Limpar a tubulação antes e após a instalação, deixando-a livre de sujeiras como por exemplo: vestígios de teflon, cola, etc.

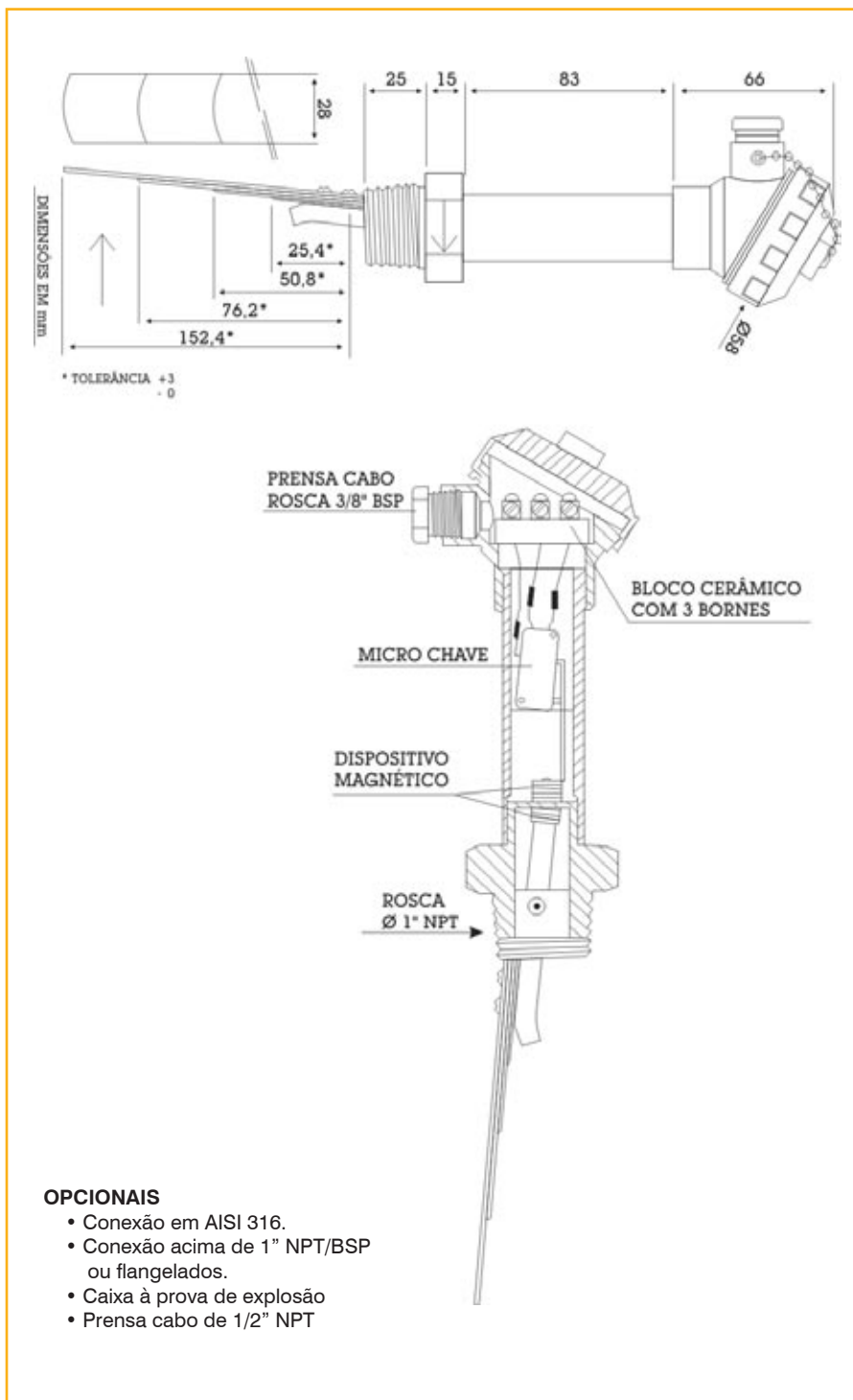

- O líquido deve estar livre de sujeiras, tais como: terra areia, pedras, madeiras, cola teflon, entre outros objetos e coisas alheias à composição original ou tolerável para o líquido, sob risco de prejudicar o bom funcionamento ou danificar a chave de controle de fluxo, como por exemplo, travamento de haste por acúmulo de sujeira, oscilação, etc.
- \* Ao instalar a chave de fluxo verifique se a seta acompanha a direção do fluxo e se a palheta fica perpendicular ao fluxo, observando sempre a altura correta dentro da tabulação para evitar que a palheta toque no fundo, ou fique muito curta.
  - \* Atenção, a caixa não deve ser utilizada como apoio ao rosquear a peça na tubulação. Utilize apenas a parte sextavada como apoio para a chave.